

- 大夾持力與高同心度。
 - 封閉式主體設計。
 - 中央潤滑- 潤滑脂/ 油/ 油+ 空氣
 - 內建逆止閥自鎖機構。
 - 壓縮空氣防水防切屑設計，加工中切屑不易進入主體內。
 - 切削擋屑裝置。
- High Clamping Force and High Concentricity.
 - Enclosed Main Body Design.
 - Central Lubrication: Grease/Oil/Oil + Air.
 - Built-in Check Valve Locking Mechanism.
 - Compressed Air Waterproof and Chip-Resistant Design: Prevents chips from entering the main body during machining.
 - Chip Guarding Device.

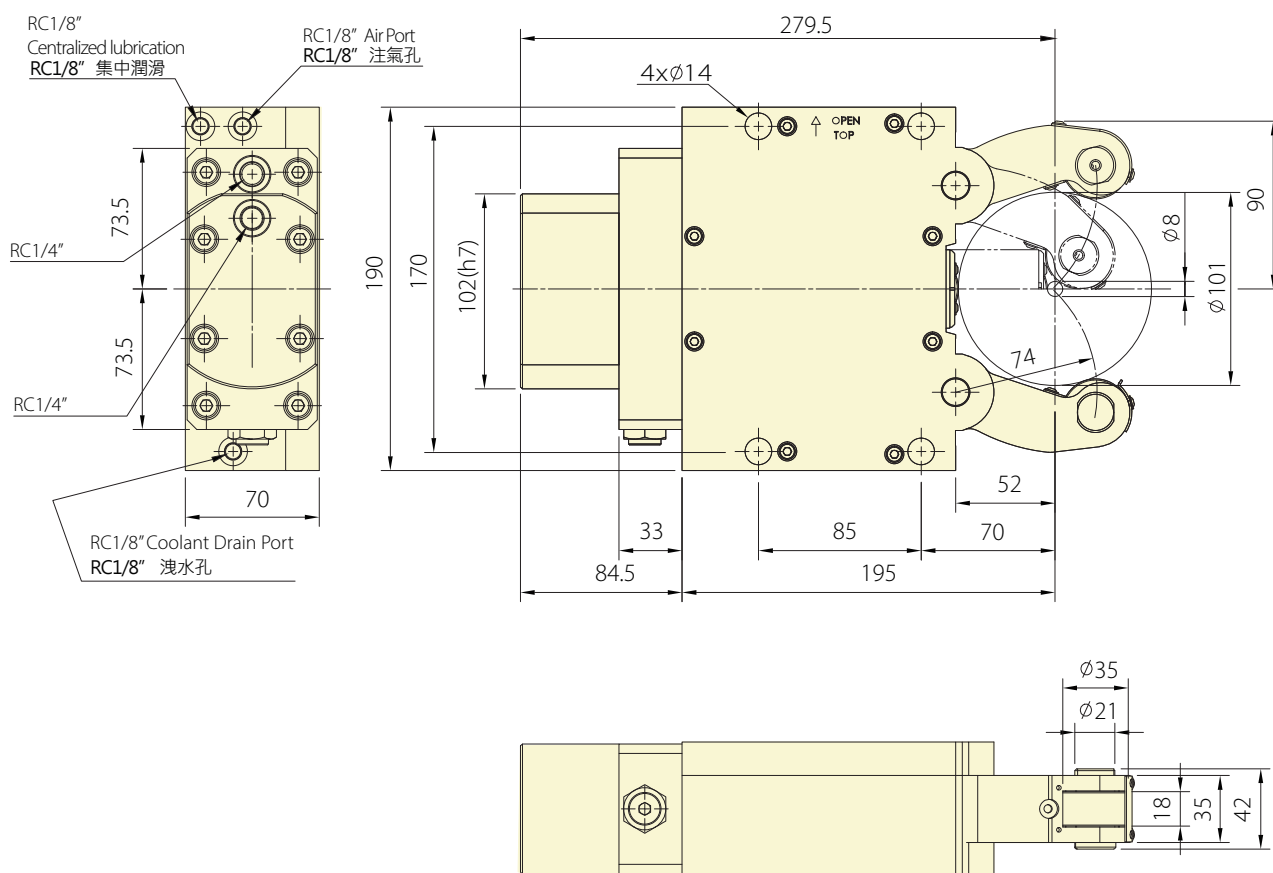

保留規格修改的權利
Subject to technical changes

技術規格 SPECIFICATIONS

型號	活塞面積	夾持直徑		最大夾持力	滾輪最大線速度	最大使用壓力	定心精度	重複精度	夾持重量	重量
		最大	最小							
Model	Eff. piston area	Max.	Min.	Max. clamping force	Max. roller surface speed	Max. pressure	Clamping accuracy	Repeat accuracy	clamping weight	Weight
	cm ²	mm	mm	kN (kgf)	M/min.	bar	mm	mm	kg	kg
SR-02	19.6	101	8	4.5(459)	800	70	0.002	0.005	450	17.3

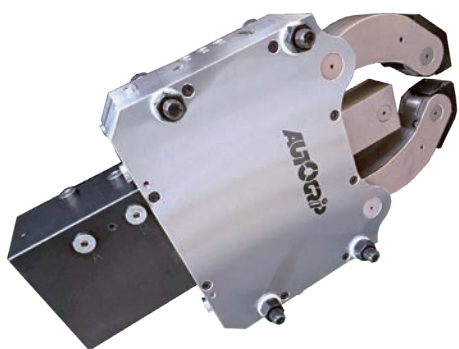

- 大夾持力與高同心度。
 - 封閉式主體設計。
 - 中央潤滑- 潤滑脂/ 油/ 油+ 空氣
 - 內建逆止閥自鎖機構。
 - 壓縮空氣防水防切屑設計，加工中切屑不易進入主體內。
 - 切削擋屑裝置。
- High Clamping Force and High Concentricity.
 - Enclosed Main Body Design.
 - Central Lubrication: Grease/Oil/Oil + Air.
 - Built-in Check Valve Locking Mechanism.
 - Compressed Air Waterproof and Chip-Resistant Design: Prevents chips from entering the main body during machining.
 - Chip Guarding Device.

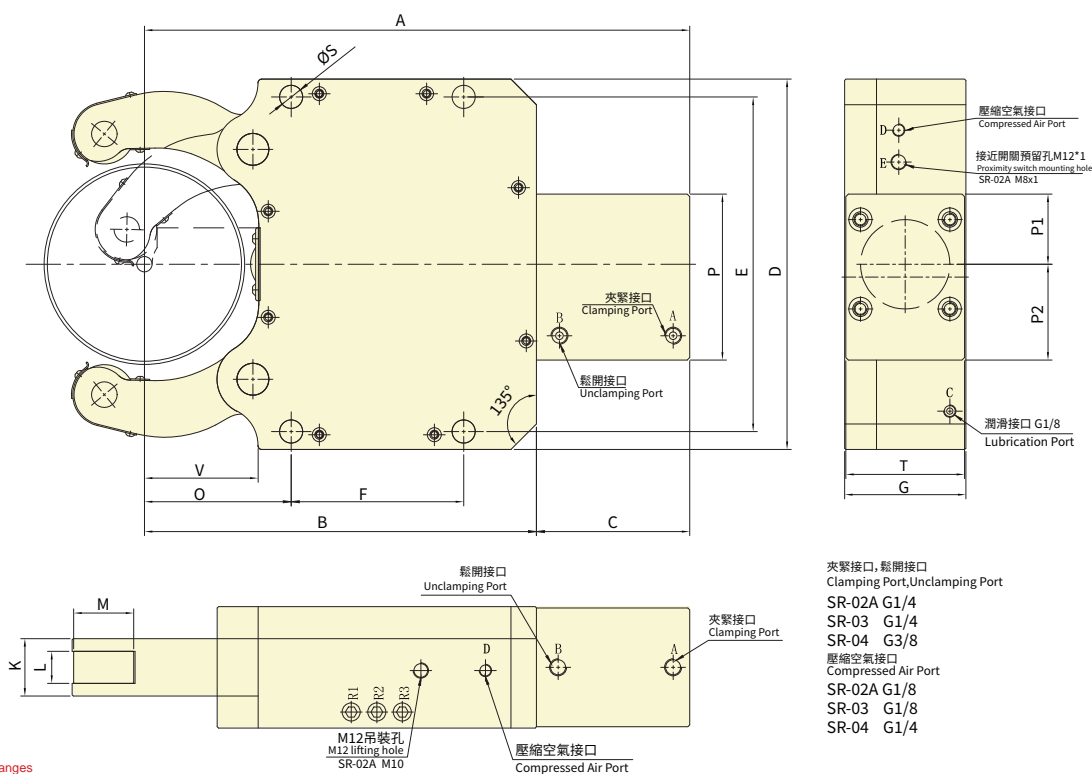

保留規格修改的權利
Subject to technical changes

技術規格 SPECIFICATIONS

型號	活塞面積	夾持直徑		最大夾持力	滾輪最大線速度	最大使用壓力	定心精度	重複精度	夾持重量	重量
		最大	最小							
Model	Eff. piston area	Max.	Min.	Max. clamping force	Max. roller surface speed	Max. pressure	Clamping accuracy	Repeat accuracy	clamping weight	Weight
	cm ²	mm	mm	kN (kgf)	M/min.	bar	mm	mm	kg	kg
SR-02A	19.6	102	8	4.59(468)	900	30	0.02	0.005	459	19
SR-03	38.5	152	12	10.2(1040)	750	60	0.02	0.005	1000	39
SR-04	63.5	245	30	15(1529)	760	75	0.05	0.007	1500	98

外型尺寸 DIMENSIONS

Model	A	B	C	D	E	F	G	O
SR-02A	279	197	82	205	170	85	70	70
SR-03	427	307	120	290	262	135	95	115
SR-04	603	448	155	405	365	240	110	146

Model	K	L (Width of rollers) (滾輪厚度)	M (Diameter of rollers) (滾輪直徑)	P	P1	P2	S	T	V
SR-02A	35	19	35	102	51	51	14	68	54
SR-03	45	25	47	130	55	75	18	93	89
SR-04	60	25	52	150	75	75	23	105	128

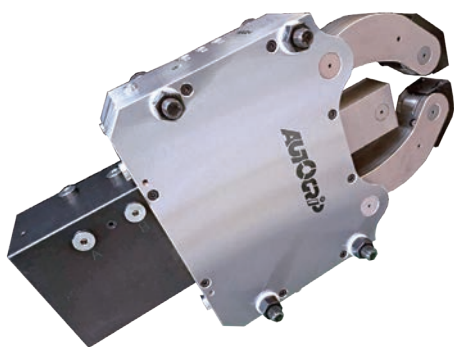

- 精密型。
 - 本體全密封、低維護。
 - 可編程、自動化產線使用。
 - 帶噴水/氣防鐵屑(選配)、冷卻功能。
 - 範圍：12-245mm。
- Precision Type.
 - Sealed body design for low maintenance.
 - Programmable, suitable for automated assembly lines.
 - Equipped with water/air sprays for debris, coolant-proof, and chip-proof.
 - Range: 12-245mm.

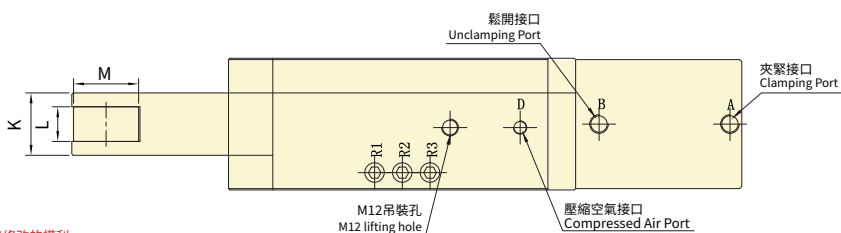
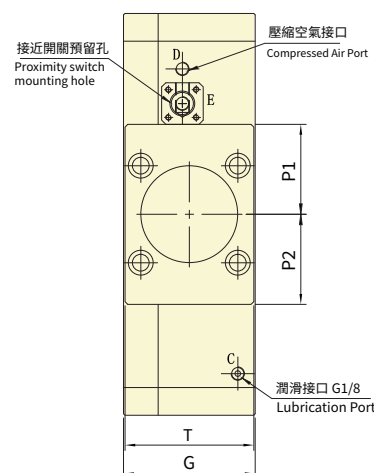
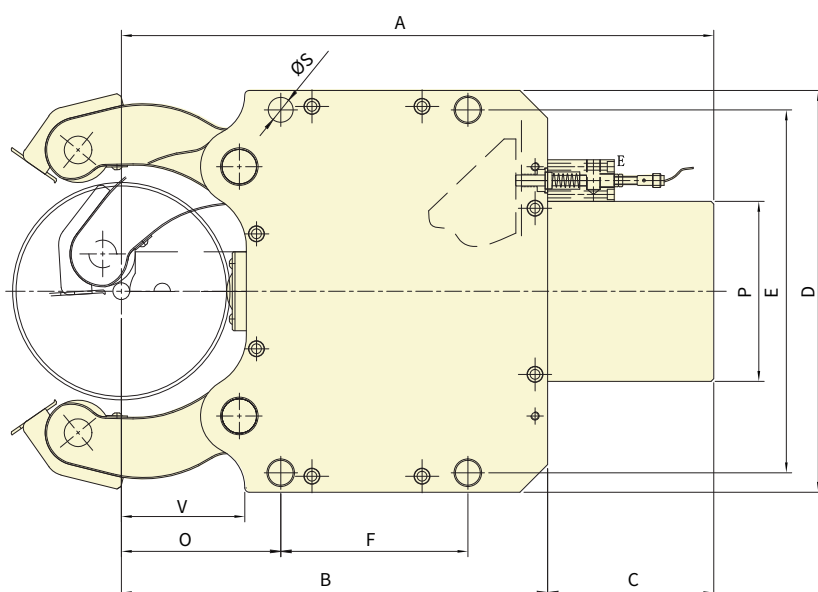

夾緊接口, 鬆開接口
Clamping Port, Unclamping Port
SRR-03 G1/4
SRR-04 G3/8

壓縮空氣接口
Compressed Air Port
SRR-03 G1/8
SRR-04 G1/4

保留規格修改的權利
Subject to technical changes

技術規格 SPECIFICATIONS

型號	活塞面積	夾持直徑 Chuckling Dia.		最大夾持力	滾輪最大線速度	最大使用壓力	定心精度	重複精度	夾持重量	重量
Model	Eff. piston area	最大 Max.	最小 Min.	Max. clamping force	Max. roller surface speed	Max. pressure	Clamping accuracy	Repeat accuracy	clamping weight	Weight
	cm ²	mm	mm	kN (kgf)	M/min.	bar	mm	mm	kg	kg
SRR-03	38.5	152	12	10.2(1040)	750	65	0.04	0.007	1000	39
SRR-04	63.5	245	30	15(1529)	760	60	0.05	0.007	1500	98

外型尺寸 DIMENSIONS

Model	A	B	C	D	E	F	G	O
SRR-03	427	307	120	290	262	135	95	115
SRR-04	603	448	155	405	365	240	110	146

Model	K	L (Width of rollers) (滾輪厚度)	M (Diameter of rollers) (滾輪直徑)	P	P1	P2	S	T	V
SRR-03	45	25	47	130	65	65	18	93	89
SRR-04	60	25	52	150	75	75	23	105	128

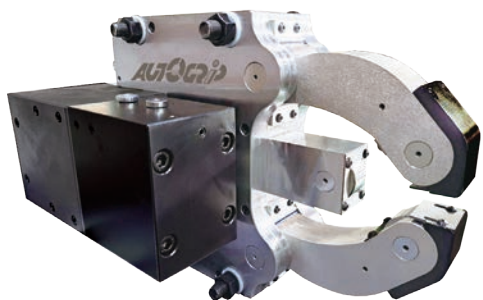

- 油缸側置中心架。
 - 本體全密封、低維護。
 - 帶噴水/氣防鐵屑(選配)、冷卻功能。
 - 尺寸小、結構緊湊。
 - 範圍：12-245mm。
- Side-Mounted Hydraulic Cylinder Steady Rest.
 - Fully Sealed Body, Low Maintenance.
 - Optional Water/Air Jet for Chip Removal and Cooling Functionality.
 - Compact Size and Structure.
 - Range: 12-245 mm.

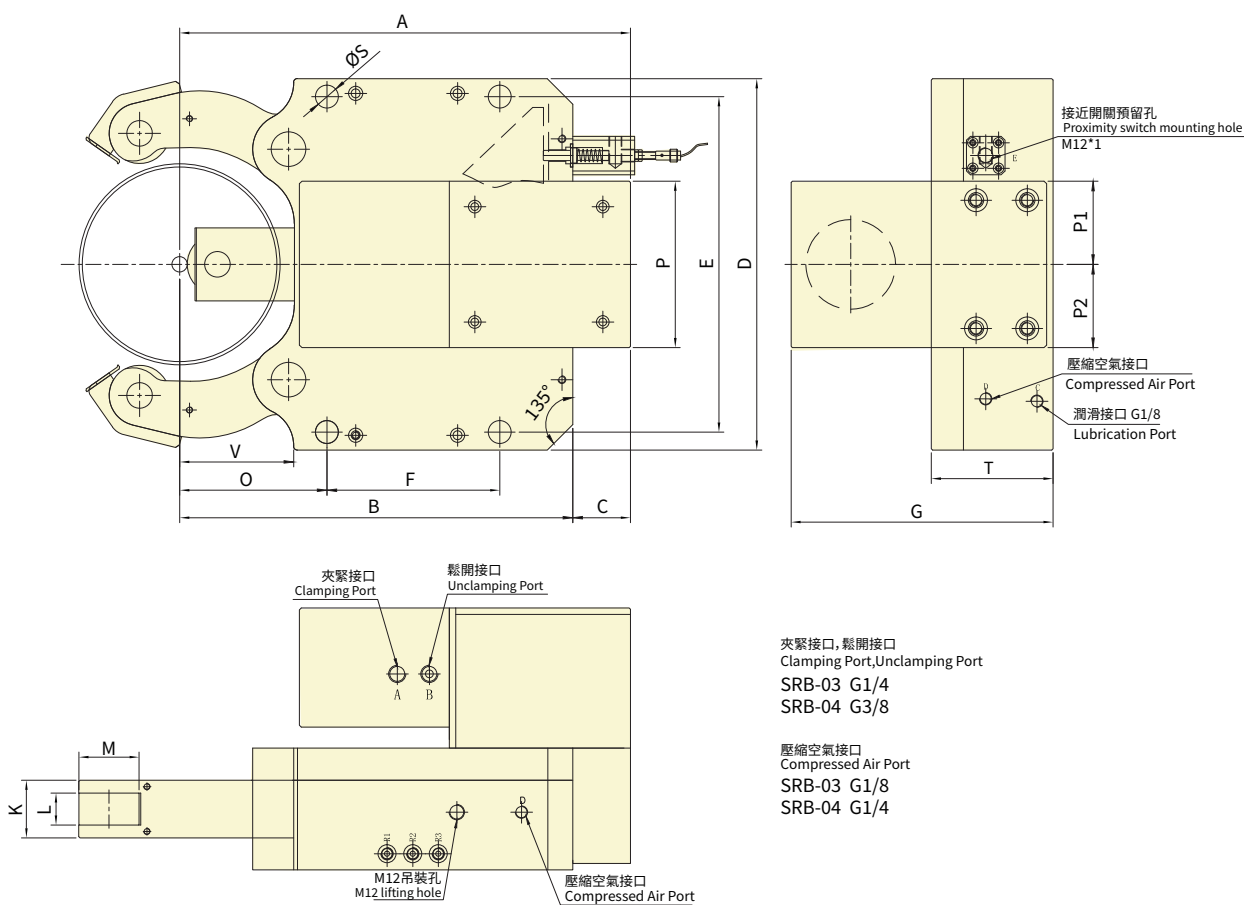

保留規格修改的權利
Subject to technical changes

技術規格 SPECIFICATIONS

型號	活塞面積	夾持直徑		最大夾持力	滾輪最大線速度	最大使用壓力	定心精度	重複精度	夾持重量	重量
		最大	最小							
Model	Eff. piston area	Max.	Min.	Max. clamping force	Max. roller surface speed	Max. pressure	Clamping accuracy	Repeat accuracy	clamping weight	Weight
	cm ²	mm	mm	kN (kgf)	M/min.	bar	mm	mm	kg	kg
SRB-03	38.5	152	12	10(1019)	850	55	0.04	0.007	1000	44
SRB-04	63.5	245	30	15(1529)	750	75	0.05	0.007	1500	115

外型尺寸 DIMENSIONS

Model	A	B	C	D	E	F	G	O
SRB-03	352	307	45	290	262	135	204.5	115
SRB-04	480	448	32	405	365	240	245	146

Model	K	L (Width of rollers) (滾輪厚度)	M (Diameter of rollers) (滾輪直徑)	P	P1	P2	S	T	V
SRB-03	45	25	47	130	65	65	18	95	89
SRB-04	60	25	52	150	75	75	23	110	128